

INSTRUKCJA OBSŁUGI

Przyrząd do tulei przegubów wahacza ANO10145



24/01

OPIS PRODUKTU

Przyrząd służy do szybkiego i lekkiego montażu lub demontażu sworzni oraz tulei przegubów wahacza. Plastikowa kasetka zapewnia bezpieczny transport jak i przechowywanie.

INSTRUKCJA OBSŁUGI

Ostrzeżenie!

- Należy używać okularów ochronnych w trakcie pracy.
- Przed przystąpieniem do naprawy zablokować koła aby uniemożliwić poruszanie się samochodu.
- Przed zaciśnięciem w celu usunięcia lub włożenia sworzni, sprawdzić czy praska i reszta elementów są ustawione w jednej linii.

Urządzenie do montażu i demontażu sworzni kulistych:

Zestaw ten został zaprojektowany do wszystkich samochodów osobowych i lekkich ciężarówek, które posiadają wciskane przeguby kulowe. Urządzenie służy do montażu i demontażu sworzni kulistych bez zdejmowania drążka kierowniczego

Demontaż:

1. Umieścić prasę na drążku, dobrać odpowiedni rozmiar pierścienia dystansowego i umieścić pod sworzniem jak pokazano na rysunku 2.
2. Dokręcać śrubę aż tulejka zostanie dociśnięta. Sprawdzić, czy sworznie, prasa i tulejka są ułożone w jednej linii. Dokręcać śrubę aż sworznie zostanie wypchnięty.

Montaż:

1. Oczyszczyć i posmarować otwór odpowiednim smarem.
2. Umieścić nowy sworznie możliwie jak najrówniej w otworze.
3. Ułożyć sworznie i pozostałe elementy według rysunku 3. Ustawić tulejkę dystansową i dokręcać. Sprawdzić czy prasa, tulejka i sworznie są ustawione w jednej linii, następnie dokręcać aż sworznie zostanie osadzony sztywno na swoim miejscu.

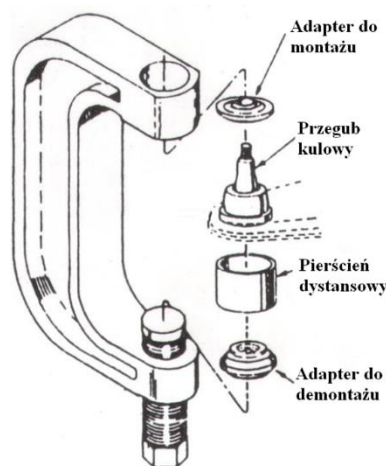

Rys. 2

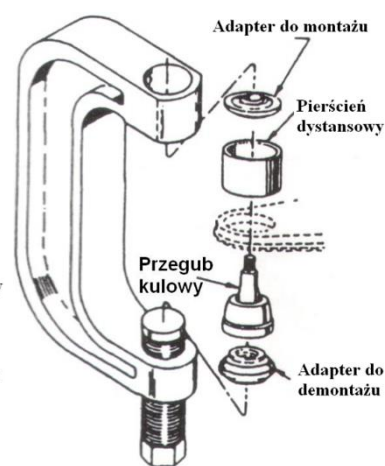

Rys. 3

Urządzenie do montażu i demontażu sworzni szczęk hamulcowych:

1. Usunąć wszystkie pierścienie i elementy zabezpieczające ze szczęk hamulcowych.
2. Ustawić prasę nad uchwytem hamulca, jak pokazano na rysunku 4.
3. Dokręcać prasę aż sworznie zostanie wypchnięty.

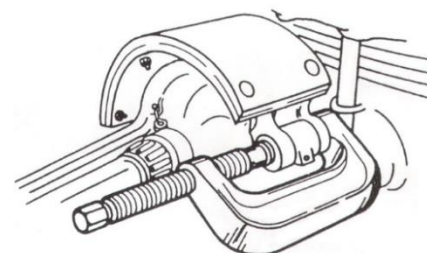

Rys. 4

Urządzenie do montażu i demontażu sworzni przegubów krzyżakowych

Prasa może być używana do sworzni przegubów w większości samochodów osobowych i lekkich ciężarówkach (także do samochodów z napędem na cztery koła 4WD wyposażonych w przekładnię mostową typu Dana 44). Przegub można naprawiać nie demontując go z samochodu.

Demontaż:

1. Usunąć wszystkie zewnętrzne i wewnętrzne pierścienie zabezpieczające.
2. Ustawić prasę nad przegubem wału napędowego (Rys. 5), a następnie dokręcać aż pierwszy sworzень zostanie wypchnięty.
3. Przesunąć prasę i usunąć drugi sworzень.

Montaż:

1. Oczyszczyć dokładnie przegub wału napędowego.
2. Dokładnie wyrównać wymieniany sworzень i prasę nad przegubem. Wprasować sworzень w przegub i ponownie założyć wewnętrzne i zewnętrzne pierścienie zabezpieczające.

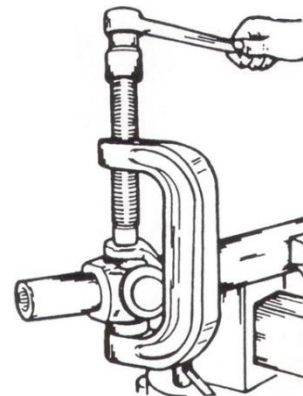

Rys. 5

WARUNKI GWARANCJI

1. Firma TECHSAM udziela gwarancji na prawidłowe działanie wyrobu przez okres 12 miesięcy od daty zakupu.
2. Gwarancja obejmuje bezpłatne usuwanie usterek i wad fabrycznych ujawnionych w okresie gwarancji.
3. Gwarancja nie obejmuje uszkodzeń mechanicznych lub spowodowanych nieprawidłową eksploatacją wyrobu.
4. Gwarancja wygasa w razie stwierdzenia napraw lub przeróbek dokonanych przez osoby nieuprawnione.
5. Warunkiem rozpatrywania gwarancji jest przedłożenie karty gwarancyjnej wraz z reklamowanym wyrobem w punkcie serwisowym lub w miejscu sprzedaży.
6. Gwarancja ważna jest tylko z pieczęcią sprzedawcy i wpisaną datą sprzedaży.
7. Serwis gwarancyjny i pogwarancyjny zapewnia importer.

P.W. TECHSAM WOCH Sp. J.
al. Warszawska 131
20-824 Lublin
tel. +48 81 444 63 73
e-mail: techsam@jonnesway.pl

Data sprzedaży

Podpis i pieczęć sprzedającego